



Tratamiento Integral del Agua



OSMOSIS INVERSA

**O5**  
reverse osmosis

# OSMOSIS INVERSA O5 reverse osmosis

Post-filtro alcalino.  
Alkaline post-filter.

Manómetro de presión.  
Pressure gauge.

Filtros del equipo:  
· Prefiltro sedimentos 5µ.  
· Prefiltro de carbón activo GAC + CTO.



Bomba de presión.  
Booster pump.

Depósito de 6 litros.  
Tank capacity: 6 liters.

Grifo libre de metal.  
Lead-free faucet.

Filtros:  
· 5µ sediment prefilter.  
· Activated carbon prefilter: GAC + CTO.

\*Este equipo cumple con la normativa UNE 149.101/This system it's according with UNE 149.101 normative.



Bomba de alta presión (opcional).  
High pressure pump (optional).



Incluye grifo libre de metal.  
Lead-free faucet.



Fácil instalación.  
Installation easy.



Manómetro de presión.  
Pressure gauge.



Ensamblaje a 1/4" para mayor fiabilidad.  
Assembling a 1/4" for reliability.



Grifo con válvula cerámica.  
Ceramic valve faucet.



5 etapas de filtración.  
5 stages filtration.



Doble junta en el portamembranas.  
Duble O-ring for safety.



Tubo certificado por la NSF.  
NSF certification tube.

## Características 5 etapas O5:

- Membrana de 50 GPD.
- Presión mínima de trabajo entre 1-3Kg/cm<sup>2</sup>.
- Conexión de entrada: 1/4".
- Conexión de salida: 3/4".
- Rechazo de sales del 97%.
- Prefiltro en línea de sedimentos de 5 micras.
- Prefiltro de carbón activo: GAC + CTO.
- Post-filtro alcalino
- Manómetro de presión.
- Vasos con una junta tórica.
- Conexiones de rosca.
- Grifo cromado con válvula cerámica.
- Depósito acumulador de 6 litros totales.
- Producción de 110 litros diarios.
- Salinidad de prueba: 500 ppm.
- Dimensiones del equipo: 445x205x360mm.
- Dimensiones del depósito: 400x255mm.

## 5 stages O5 features:

- 50 GPD membrane.
- Working pressure: 1-3Kg/cm<sup>2</sup>.
- Inlet connection: 1/4".
- Outlet connection: 3/4".
- Salt rejection: 97%.
- 5µ sediment prefilter.
- Activated carbon prefilter: GAC + CTO.
- Alkaline post-filter.
- Pressure gauge.
- Glass with O-ring.
- Threaded connections.
- Ceramic valve faucet.
- Tank capacity: 6 liters.
- Production: 110 liters /day.
- Test conditions: 500 ppm.
- Equipment dimensions: 445x205x360mm.
- Tank dimensions: 400x255 mm.

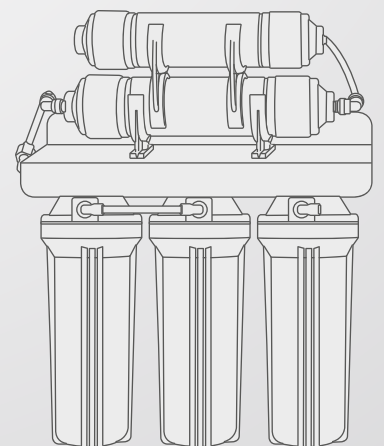

Calle Santa Amelia, 18  
38180 San Cristóbal de La Laguna  
Tel: +34 922 611 500  
www.procalorhp.com

  
**PROCALOR**  
HEATING & POOLS

C.I.F. B76649805